

機 器

AKA形電動グリースポンプ

経済性を追求したコンパクトシリーズ

■ 概 要

この電動グリースポンプは、シングルラインシステムに使用するポンプです。ギヤードモータ駆動によるシングルピストンポンプ機構の採用により、簡潔で合理的な自動給油システムを提供します。

■ 特 長

- 効率アップによるモータ容量の低減
ギヤードモータ駆動による効率アップでモータ出力は、従来型の1/2(当社比)に低減しました。
- 簡単なポンプ機構
ノンスプリングチェック弁、シングルピストンのポンプ機構により、故障要素の少ない簡単な構造です。
- 安価な自動給油
ポンプ、制御盤一体形で容易に自動給油ができます。また別置の標準電気制御盤とセットすることにより充実した自動給油もできます。



■ 形式記号説明

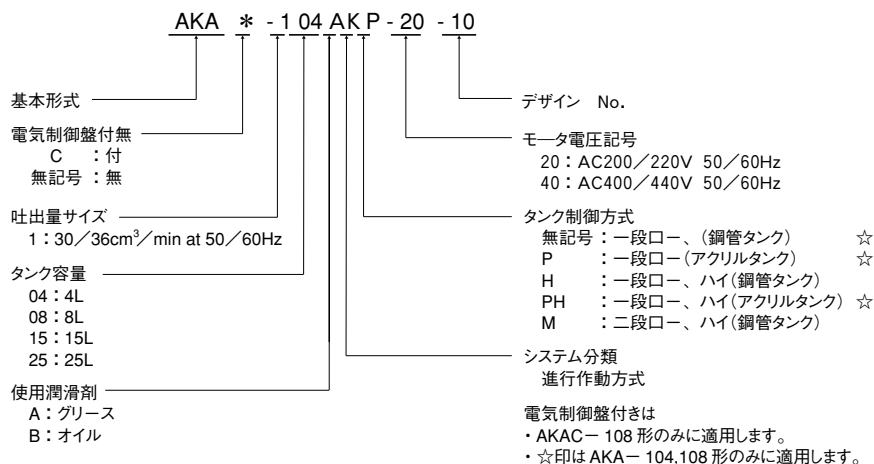

■ 仕 様

形式記号	吐出量 (cm ³ /min)		最高使用圧力 (MPa)	ギヤードモータ	回転方向	タンク容量 (ℓ)	質量 (kg)
	50Hz	60Hz					
AKA-104AK-**-10	30	36	21	減速比1/40 0.1kW 4P 3相 全閉B種	指定なし	4	48
AKA-108AK-**-10						8	52
AKA-115AK-**-10						15	94
AKA-125AK-**-10						25	102
AKA-104AKP-**-10						4	41
AKA-108AKP-**-10	8	44					
AKA-104BKP-**-10	30	36	10			4	37
AKA-108BKP-**-10						8	40

記事：・安全弁の設定圧力はグリース用：23MPa、オイル用：13MPaです。
・屋内形ですから、屋外または環境条件の悪い場所での使用には、キュービクル内設置などの保護をしてください。
・使用グリースは集中潤滑用 NLGI ちよう度番号 # 0 ~ # 1
(但し、使用温度においてちよう度 240 以上一未混和一とする。)相当のものを選定してください。
・取付ボルトは付属していません。

外形寸法図

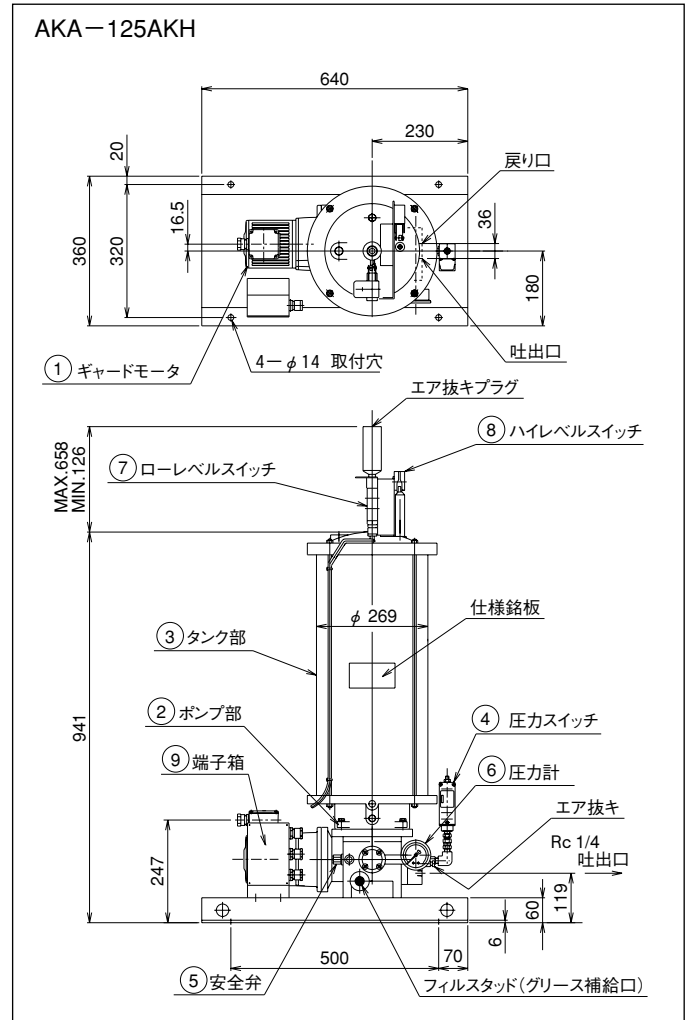
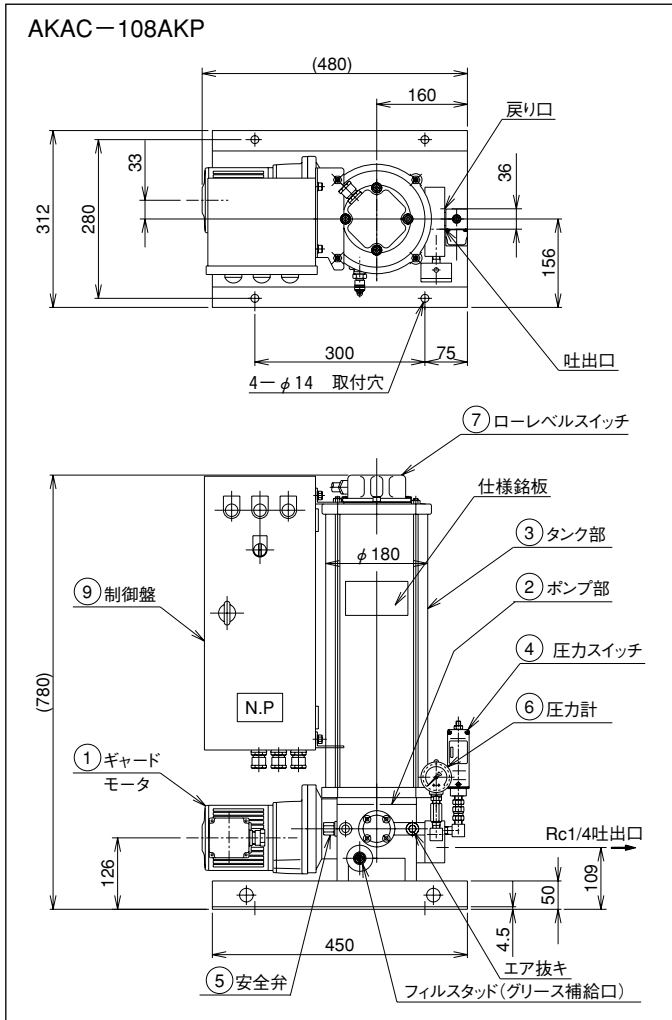

回路図

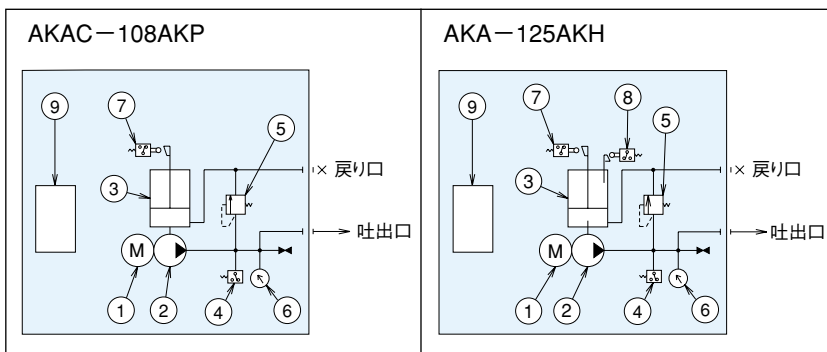

結線要領

